

**Стандартное подключение сигнализации Alligator SP-55RS совместно с GSM/GPS Universal, вариант АНАЛОГОВОЕ подключение к цепям автомобиля (без использования CAN модуля) (Рис.1).**

1. **Черный провод** (масса) модуля Bilarm GSM/GPS Universal, подключаем вместе с черным проводом сигнализации к массе автомобиля. Подключаем в первую очередь.
2. **Красный провод** (+ питания) модуля Bilarm GSM/GPS Universal, подключаем к красному проводу сигнализации в силовом разъеме (+ питания). Подключаем в последнюю очередь.
3. **Розово-красный провод** подключаем к + клемме дополнительного источника питания, вторую клемму дополнительного источника питания подключаем к черному проводу модуля Bilarm GSM/GPS Universal. Подключаем предпоследним.

**У сигнализации ALLIGATOR SP-55RS отрицательный потенциал на проводе блокировки (зелёный/жёлтый) пропадает при осуществлении дистанционного запуска двигателя.** Если использовать его для управления модулем GSM/GPS в режиме «Статус», то в процессе работы дистанционного запуска, модуль GSM/GPS будет находиться в режиме «охрана ВЫКЛ», что исключает возможность использования «Статус» и «Статус I» в программе Конфигуратор для постановки и снятия с охраны модуля.

4. **Бело-коричневый провод** (Положительный вход импульса отпирания) модуля Bilarm GSM/GPS Universal, подключаем к соответствующему проводу в автомобиле, на котором в момент отпирания Ц.З. появляется положительный импульс (как правило, это «сила» Ц.З. автомобиля, которая чаще всего находится в жгуте проводов уходящих в двери). В программе «Конфигуратор» в окне «Настройки CAN» в позиции «Снятие с охраны» должен быть выбран «Аналоговый вход».
5. **Бело-черный провод** (Положительный вход импульса запираания) модуля Bilarm GSM/GPS Universal, подключаем к соответствующему проводу в автомобиле, на котором в момент запираания Ц.З. появляется положительный импульс (как правило, это «сила» Ц.З. автомобиля, которая чаще всего находится в жгуте проводов уходящих в двери). В программе «Конфигуратор» в окне «Настройки CAN» в позиции «Постановка на охрану» должен быть выбран «Аналоговый вход».
6. **Бело-зеленый провод** (Отрицательный вход концевика капота), выводим в подкапотное пространство автомобиля, и устанавливаем дополнительный концевик капота, **не использовать для подключения провод концевика капота сигнализации**, так как, на проводе концевика капота сигнализации установлен датчик температуры двигателя, который может вызвать не санкционированное срабатывание модуля Bilarm GSM/GPS Universal. В программе «Конфигуратор» в окне «Настройки CAN» в позиции «Капот» должен быть выбран «Аналоговый вход».

**Тем, кто не хочет сверлить дополнительное отверстие под вторую кнопку, можно применить схему, показанную на рис.2.**

7. **Белый провод** (Положительный вход левого указателя поворота) модуля Bilarm GSM/GPS Universal, подключить к белому проводу сигнализации (выход для управления указателями поворота).
8. **Белый провод** (Положительный вход правого указателя поворота) модуля Bilarm GSM/GPS Universal, подключить к белому проводу сигнализации (выход для управления указателями поворота).

9. **Зеленый провод** (Отрицательный вход концевика багажника) модуля Bilarm GSM/GPS Universal, подключить к темно-зеленому проводу («-» триггер багажника) сигнализации. В программе «Конфигуратор» в окне «Настройки CAN» в позиции «Багажник» должен быть выбран «Аналоговый вход».
10. **Коричневый провод** (Отрицательный вход концевика двери) модуля Bilarm GSM/GPS Universal, подключить к коричневому проводу («-» триггер двери) сигнализации. В программе «Конфигуратор» в окне «Настройки CAN» в позиции «Двери» должен быть выбран «Аналоговый вход».
11. **Желтый провод** (Положительный вход зажигания) модуля Bilarm GSM/GPS Universal, подключить непосредственно к замку зажигания (см. рис.1). В программе «Конфигуратор» в окне «Настройки CAN» в позиции «Зажигание» должен быть выбран «Аналоговый вход». Во избежание перетирания провода о металлические части автомобиля и возникновения короткого замыкания, необходимо поставить дополнительный предохранитель.
12. **Розово-синий провод** (Универсальный выход №1, можно использовать любой из четырех универсальных выходов модуля Bilarm GSM/GPS Universal). Назначить в программе «Конфигуратор», во вкладке «Настройки выходов»: режим работы канала как «Импульс 0,7 секунды по команде «88» (Дистанционный запуск)». Сигнал данного выхода инвертировать при помощи реле (на схеме P2), и подключить к фиолетовому проводу («+» управление дистанционным запуском) сигнализации, запрограммировав функцию 2.2 сигнализации в 3 значение. Это даст возможность управлять дистанционным запуском сигнализации при помощи модуля Bilarm GSM/GPS Universal.
13. **Розово-чёрный провод** (Универсальный выход №3, можно использовать любой из четырех универсальных выходов модуля Bilarm GSM/GPS Universal). Назначить в программе «Конфигуратор», во вкладке «Настройки выходов»: режим работы канала как «Блокировка в режиме охраны».
14. **Желто-Белый провод** (Универсальный вход №1 (отрицательный)) модуля Bilarm GSM/GPS Universal. Запрограммировать как «Контроль дистанционного запуска двигателя» и подключить к жёлто-чёрному проводу (выход состояния запуска) сигнализации (п.2.13 таблицы программирования сигнализации, значение 1).
15. Если контроль работы двигателя осуществляется по генератору, то можно сделать так, чтобы сообщение «Дистанционный запуск включен» модулем GSM/GPS отправлялось в момент состоявшегося запуска, а не в момент начала процедуры запуска. Для этого необходимо использовать:  
**Бело-красный провод** (Универсальный вход №3 (положительный)) модуля Bilarm GSM/GPS Universal, подключить к фиолетово-белому проводу (вход контроля работы двигателя) сигнализации. Для исключения доставки сообщения (звонка) от модуля Bilarm GSM/GPS Universal о работе двигателя, в момент штатного запуска двигателя (от ключа зажигания автомобиля), рекомендуется использовать Н.Р. контакты реле (См. рис.3). Управление работой реле P1 организовать от желто-черного провода («-» выход «состояния запуска» системы). Эта схема работает только при контроле запуска по генератору.

[При данном подключении можно получить «полуслэив» режим, когда постановку и снятие с охраны модуля Bilarm GSM/GPS Universal, можно осуществлять от сигнализации Alligator SP-55RS и штатной сигнализации автомобиля \(при её наличии\).](#)



Рис.1

## Для тех, кто не хочет ставить второй концевик капота

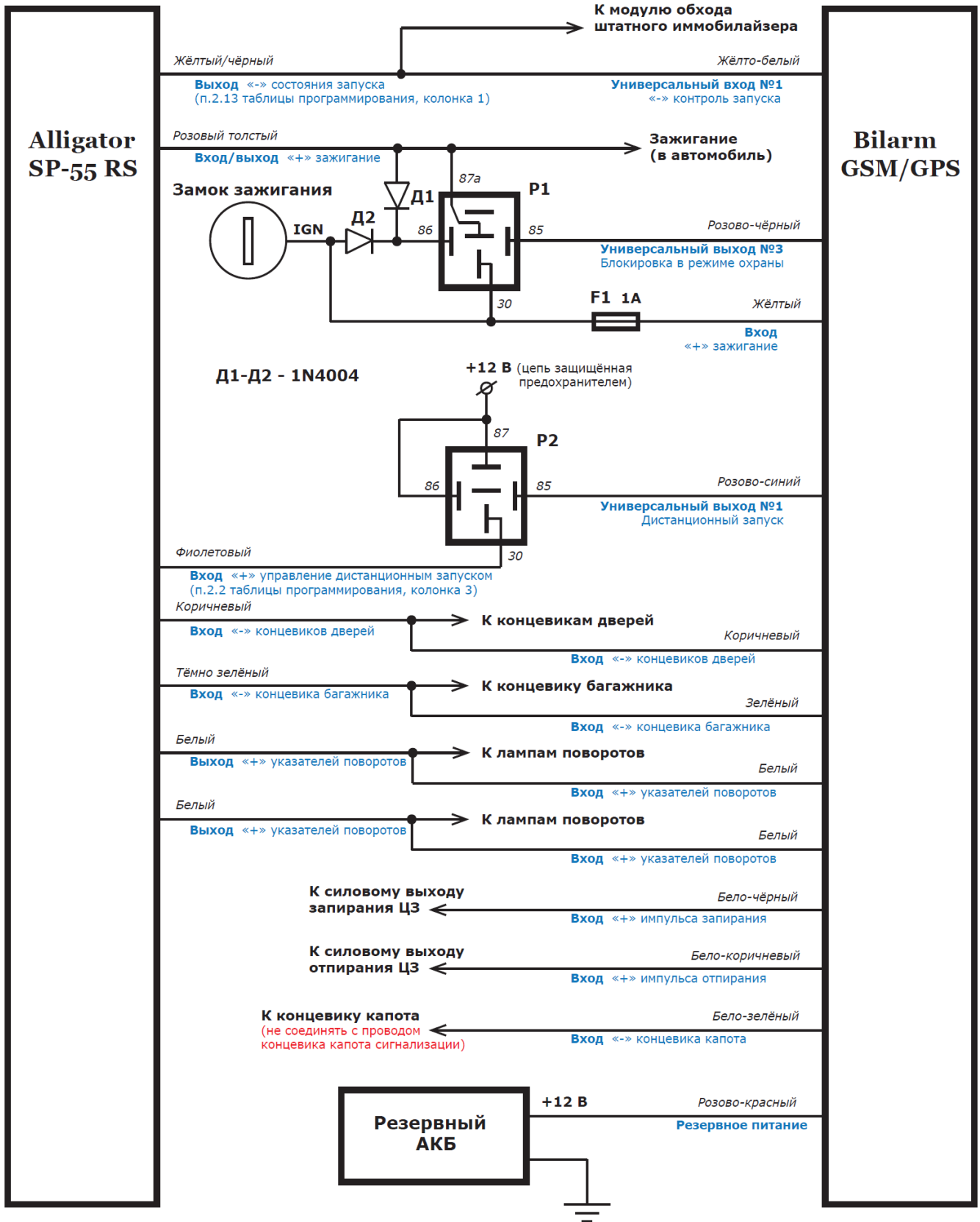
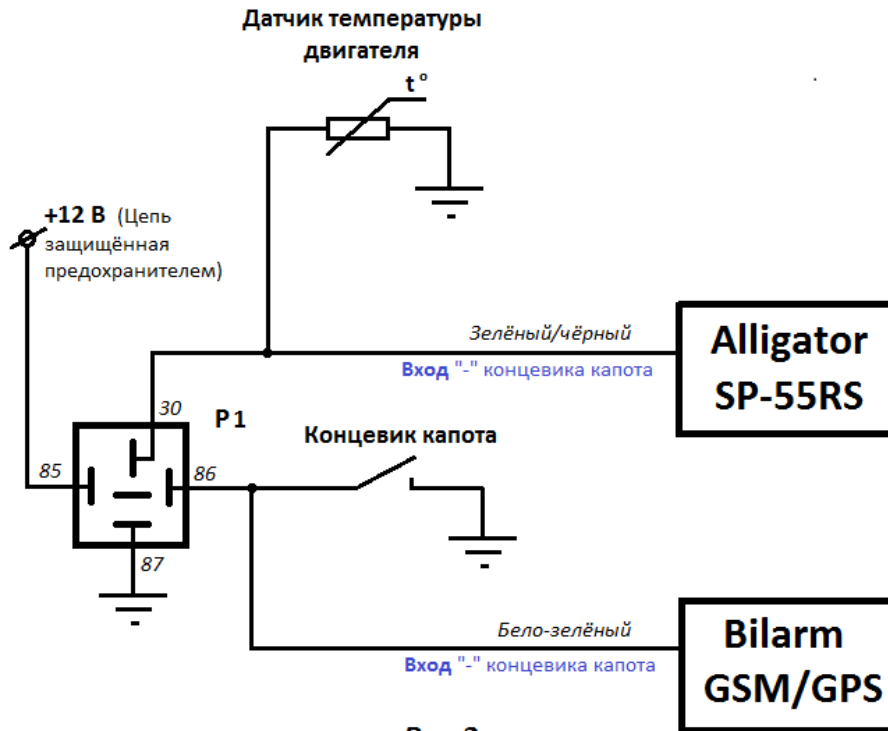

**ПРЕДУПРЕЖДЕНИЕ:** В случае применения данной схемы не следует оставлять автомобиль в гараже на длительное хранение с открытым капотом, т.к. в этом случае обмотка реле будет находиться под напряжением.

## Если контроль работы двигателя осуществляется по генератору

То данный провод можно использовать для отправки сообщения модулем GSM/GPS непосредственно в момент состоявшегося запуска двигателя, а не в момент начала процедуры запуска. Для этого необходимо выполнить следующие подключения:

